

お客様各位

三菱電機照明株式会社
品質保証部 点検推進課

LED 非常用照明器具搭載の蓄電池不具合の件 (お詫びとお願い)

拝啓 貴社ますますご清栄のこととお喜び申し上げます。

日頃は照明器具・ランプの販売に格別のご支援を賜り、厚く御礼申し上げます。

さて、弊社が製造・販売致しましたLED 非常用照明器具に搭載しております蓄電池の製造不具合によって、非常点灯時間が短い等の不具合が発生しております。

つきましては、お客様に安心してご使用いただくために、無償点検をさせていただきたいと考えます。

お客様には、大変ご迷惑をおかけすることを深くお詫び申し上げますとともに、何卒ご理解のうえ、ご協力賜りますようお願い申し上げます。 敬具

記

1. 不具合内容

2 項に示します、弊社 LED 非常用照明器具の一部におきまして、お客様の定期点検時、点灯時間が短い、もしくは点灯しない不具合が発生しております。

通常寿命 4 年から 6 年を交換目安とさせていただいている蓄電池ですが、早期に寿命症状となる原因は蓄電池の製造不具合によるものと判断しております。

(不具合原因詳細説明は、3 項を参照ください)

定期点検にて正常なものは、継続使用に問題ないと考えておりますが、非常用照明器具であることを鑑み、お客様に安心してご使用いただくために、点検をさせていただきたくお願い申し上げます。

なお、不具合があった場合は、蓄電池の交換をさせていただきます。

2. 対象製品および対象期間

・対象蓄電池が搭載される LED 非常用照明器具形名 計 25 機種

(1) 直付形 (計 10 機種) 写真 1 参照

EL-CB10111、EL-CB11111、EL-CB20111、EL-CB21111、EL-CB21111H、
EL-CB30111、EL-CB31111、EL-CB31112、EL-CB31113、EL-CB31114

(2) 埋込形 (計 15 機種) 写真 2 参照

EL-DB11111、EL-DB21111、EL-DB21111H、EL-DB23111、EL-DB31111、
EL-DB31112、EL-DB31113、EL-DB31114、EL-DB33111、EL-DB33112、
EL-DB33113、EL-DB34111、EL-DB35111、EL-DB35112、EL-DB35113

・対象製造期間

2017 年 7 月～2018 年 3 月の製造分

※ 一部異常があった蓄電池の生産期間：2017 年 7 月～2018 年 1 月の製造分



写真 1. 直付形



写真 2. 埋込形

3. 不具合原因

本不具合は、蓄電池の製造不良が原因です。

蓄電池製造工程における、負極側の製造工程において、稀に蓄電池内部の化学反応に不具合が生じ、内圧が上昇して安全弁から微量なガスが放出されます。

これにより、蓄電池の電解液の減少、充電容量の低下が原因で非常点灯時間が短い、もしくは点灯しない現象となります。

なお、本不具合により発火・発煙、発熱等の異常な状態に至ることはございません。



図 1：ニッケル水素蓄電池の構造

4. 構成

当該蓄電池は写真3の形状であり、図2の様に器具に組み込まれております。
また蓄電池は写真4の乾電池形状のセルが内蔵されている構成となります。

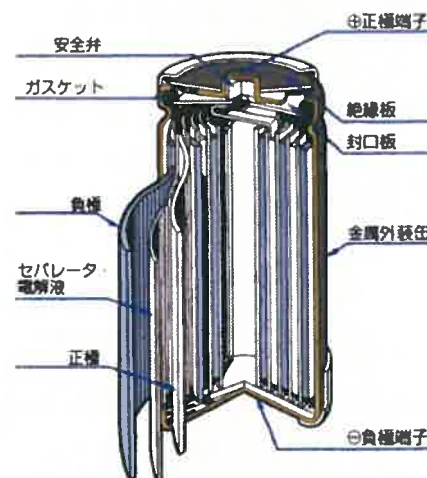

写真3



写真4

図2. 対象器具姿図 (埋込)

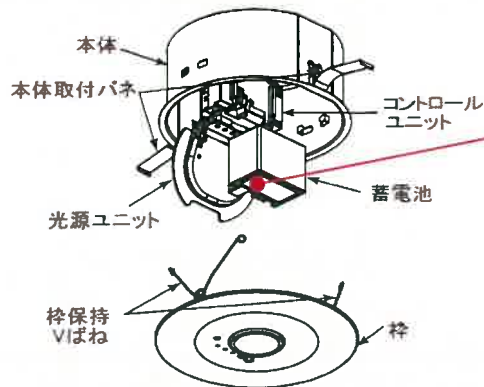
5. 点検・蓄電池交換作業

不具合蓄電池が組み込まれる LED 非常用照明器具の納入案件について、点検および不具合のあった蓄電池を対象に交換の作業をさせていただきます。

また、点検と蓄電池の交換は同日実施と考えております。

ただし、お客様の設置場所や用途にて全数の点検が困難であるなどの事情がございましたら、点検を実施せず、対象蓄電池の全数交換をさせていただきたく所存です。

(1) 自己点検の実施

対象 LED 非常用照明器具の全数を対象にてリモコンにて“自己点検”を実施します。

① リモコンの自己点検ボタンを押下、自動で定格時間の点検を行います。

※設置の複数台を、連続で順次実施してまいります。

② 定格時間経過後に器具のモニタに結果が表示されます



図3

(2) 蓄電池の交換

器具モニタ表示が緑色点滅の物を対象に蓄電池の交換を実施します。
交換作業は、低天井のもので、一台あたり2~3分と考えております。
なお、本作業は電気工事ではございません。

6. 貴社へのお願い事項

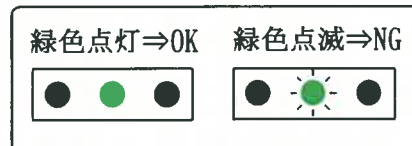
誠にお手数ではございますが、提示させていただきます弊社販売データを基に、工事業者様の情報の収集及び5項の点検・蓄電池交換作業を進めたく、ご協力下さいますようお願い致します。

- ・工事業者様^{*1}のご紹介とご一報をお願いします。
- ・その後、貴社のご了解を頂いた上で工事業者様へご訪問させていただき、設置先の点検・蓄電池交換のご相談をさせていただきますと思います。

※1: 工事業者様情報 工事業者様 (法人名)、ご担当者様 (部署名、ご連絡先等)

7. 添付資料

- ・弊社販売データ

8. 不具合に関するお問い合わせ先

三菱電機照明株式会社 点検推進課

■TEL 0120-180-606 (平日 9時~12時、13時~17時)

■FAX 0120-180-696

■E-mail mlf_bt@Mitsubishi-Lighting.co.jp

ご迷惑をお掛けし誠に申し訳ありません。

今後とも品質向上に努めて参りますので、何卒ご理解の程、宜しくお願い申し上げます。

以上